



## QUITAR - PONER : ALETA DELANTERA

1 - QUITAR :

Abrir el capot .

Quitar :

- la calandra (parte superior)
- la calandra (parte inferior)
- faro

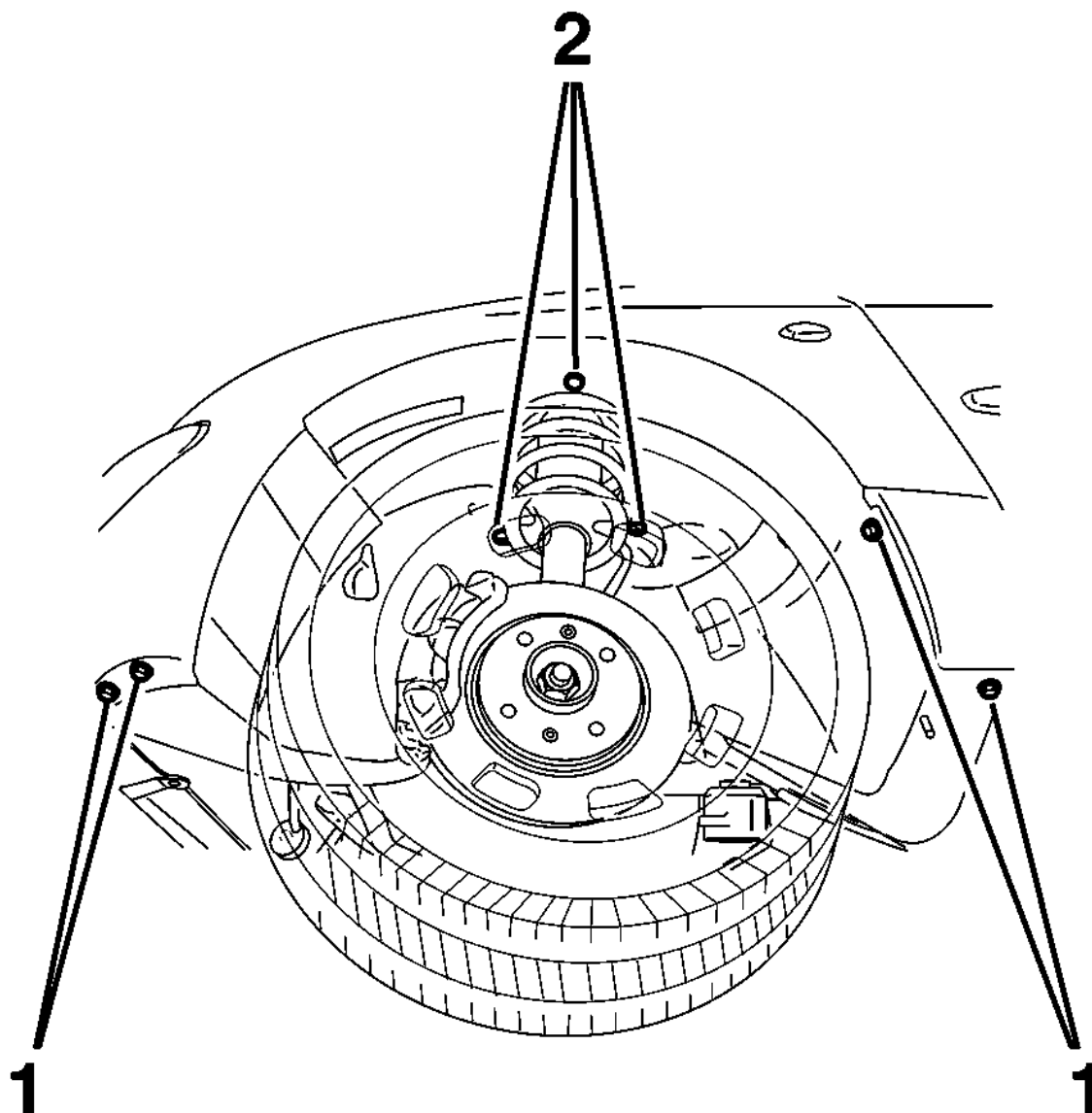

c4ak013c

**Quitar :**

- las fijaciones (1)
- la grapa (2)
- los parabarros

**Desconectar el repetidor de aleta .**

**Abrir la puerta .**

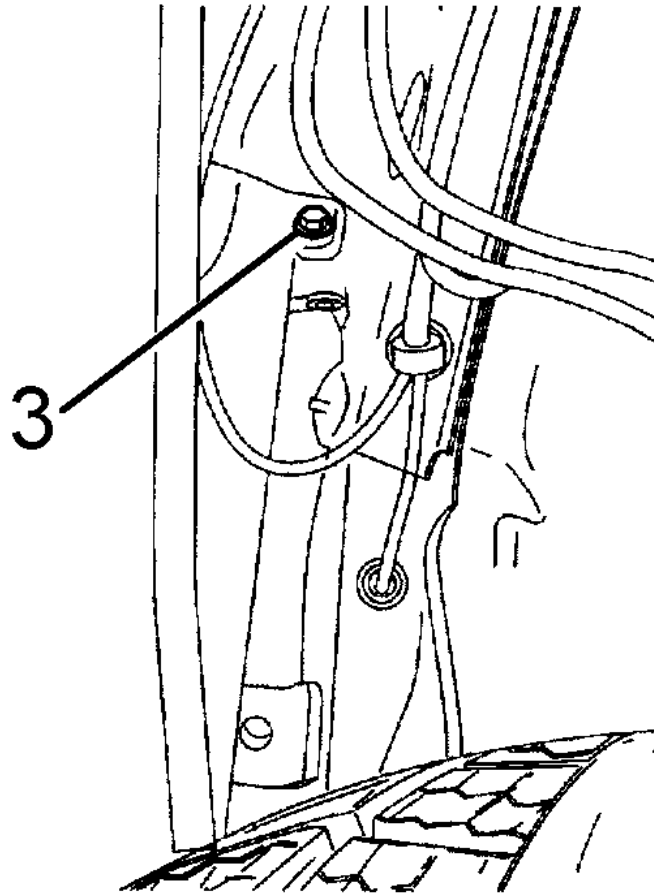

c4ak06cd

**Aflojar la fijación (3) pasando por el interior de la aleta .**

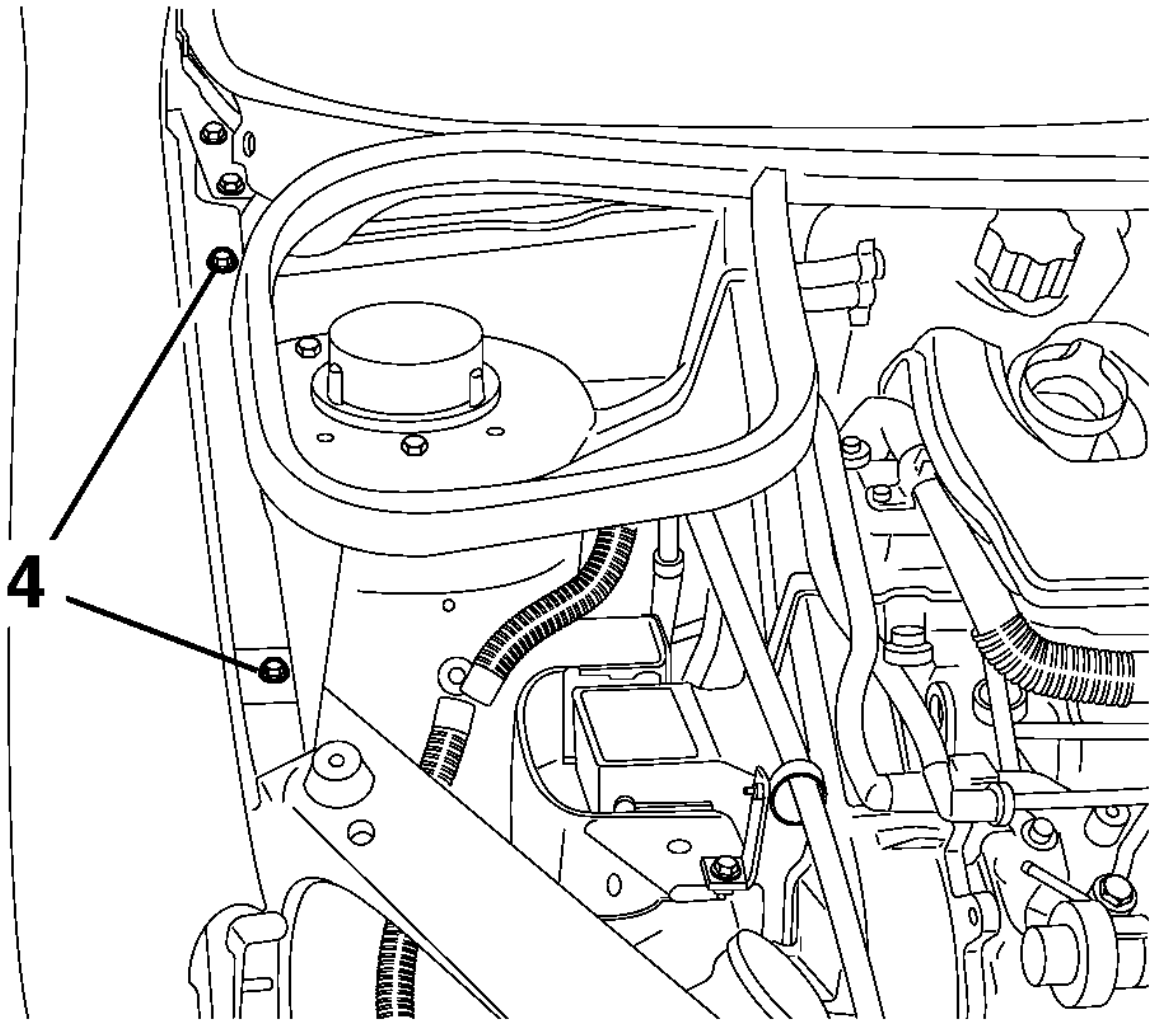

c4ak015c

**Quitar las fijaciones (4) .**

**NOTA : Lado izquierdo : calzar el capó .**

**Quitar : soporte fijación capó .**

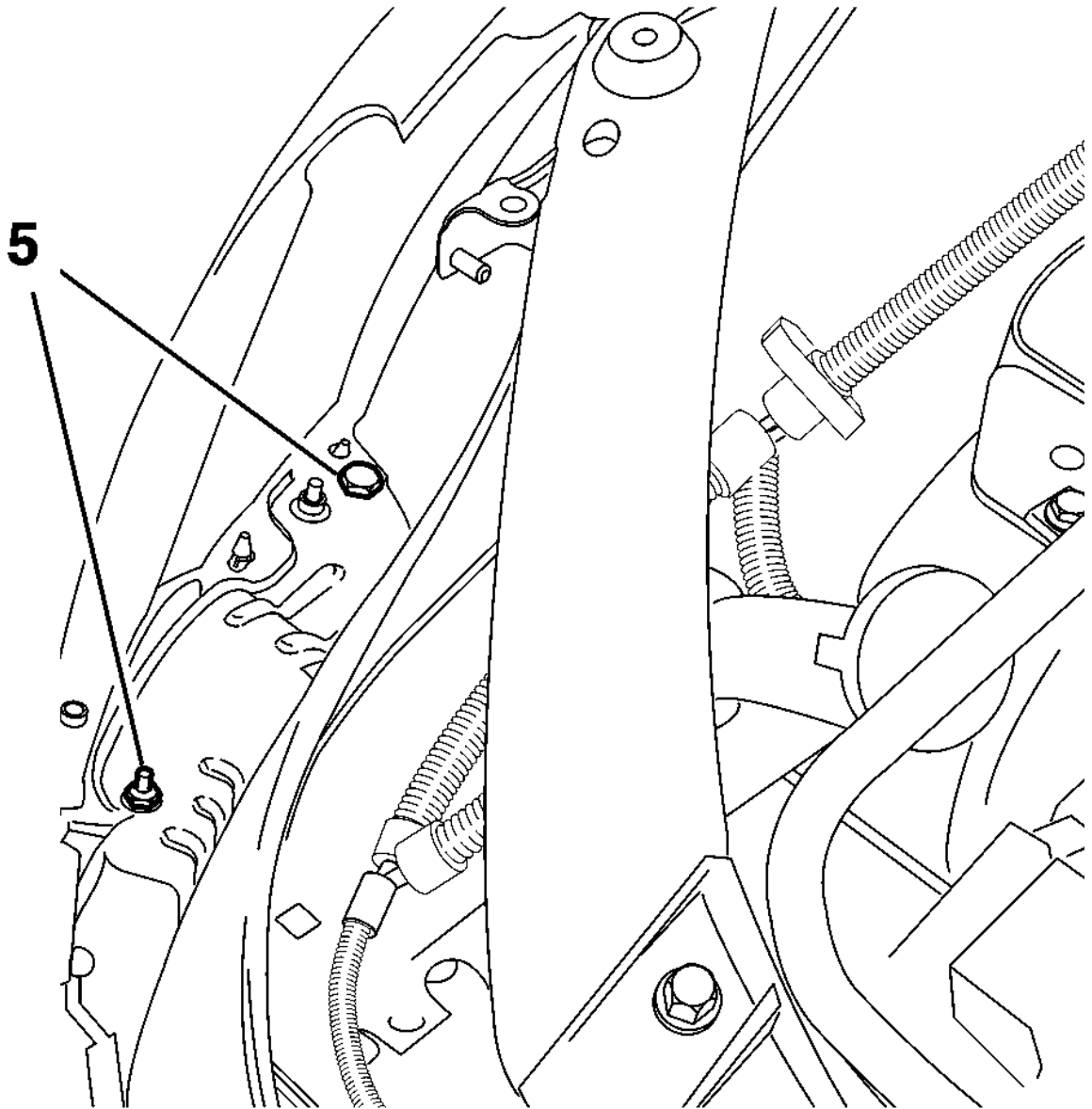

c4ak016c

**Quitar las fijaciones (5) .**

**Sacar la aleta levantándola por sus fijaciones .**

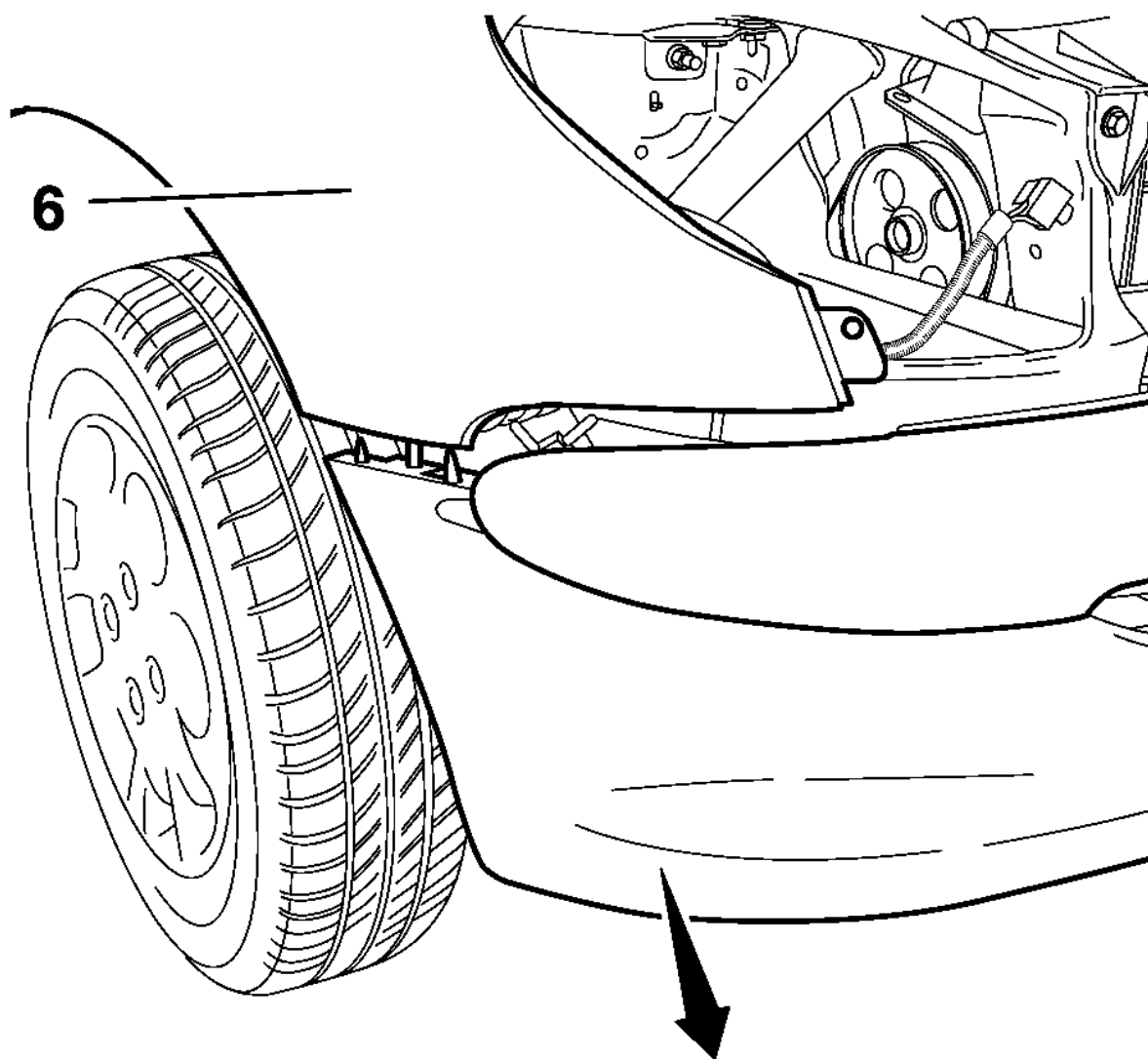

c4ak017c

**Empujar en el parachoques .**

**Quitar la aleta delantera (6) .**

**2 - PONER :**

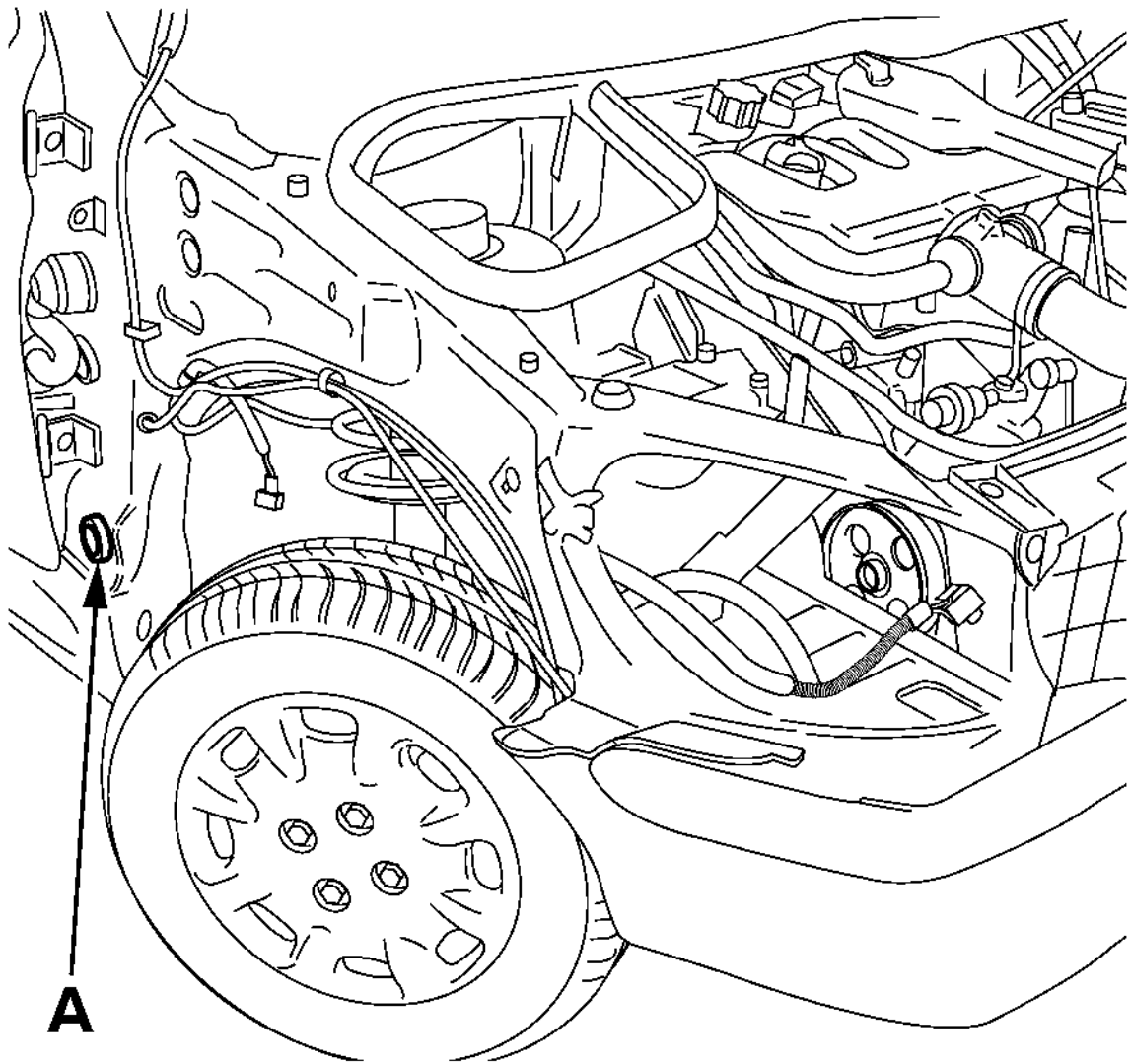

c4ak018c

**NOTA :** Lado izquierdo : poner masilla de calado y de estanqueidad carrocería de 2 x 8 x 400 mm entre el refuerzo de aleta y la hoja de aleta .

**Meter la aleta en el tope (A) de centrado .**

**Proceder en orden inverso a las operaciones de quitar .**

**Reglar el enrasamiento en la parte superior .**

**Verificar el funcionamiento de los equipamientos el eléctricos .**